

POWER-BOX

WARMLUFTMODUL

HARGASSNER
HEIZTECHNIK DER ZUKUNFT



NEU

HARGASSNER POWER-BOX

Die Hargassner PowerBox ist ein **leistungsfähiges Trocknungs- und Heizsystem**, welches im Sommer für die Trocknung von Mais, Getreide, Heu oder Hackgut verwendet werden kann und im Winter als Heizung zum Einsatz kommt.

In der PowerBox ist ein wassergeführter Hargassner-Hackgut- oder Pelletkessel steckfertig verbaut. Dieser gibt seine thermische Energie an einen großen Wärmetauscher ab und durch ein hocheffizientes Radialgebläse wird der Warmluftstrom erzeugt. Somit kann man den eigenen Brennstoff zur kostengünstigen Trocknung verwenden, gleichzeitig ist das System klimafreundlich und durch den sehr hohen Wirkungsgrad des wassergeführten Systems auch sehr effizient.

Ein weiterer, großer Vorteil ist die Mobilität der Heizanlage, die im Winter auch als wassergeführtes Heizsystem für Wohngebäude und Stall oder als Warmluft-Heizung für Zeltfeste oder auf Baustellen betrieben werden kann. Außentemperaturen von bis zu -20 Grad stellen aufgrund des Frostschutzes im wassergeführten Teil kein Problem dar.

Erhältlich ist die Powerbox in **verschiedenen Leistungsgrößen** von 70 bis 220 kW und als Hackgut- oder Pelletsausführung. Die Systemkomponenten Kessel und Warmluftwärmetauscher können aber auch in ortsfesten Heizräumen integriert werden, somit ist die Gesamtleistung auf bis zu 2.000 kW erweiterbar.

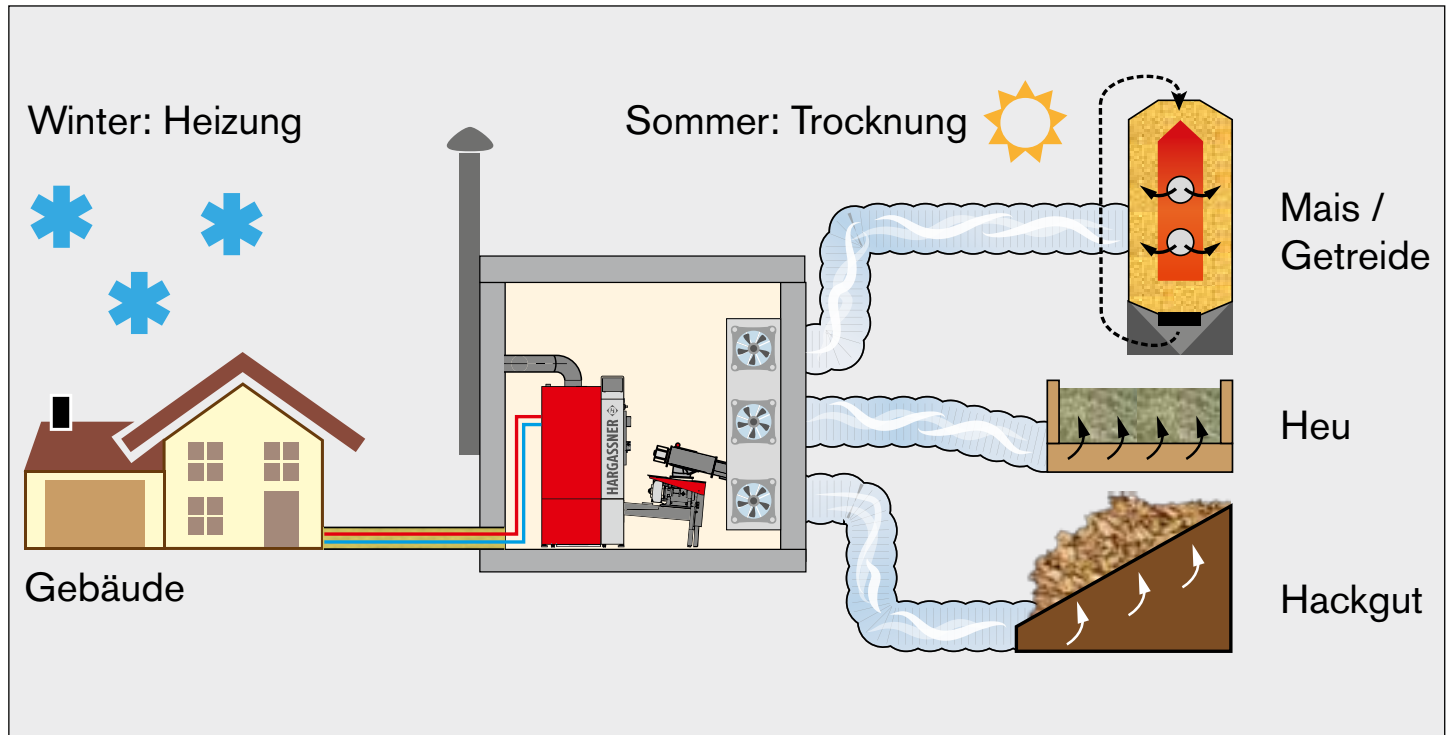

Produktmerkmale & Vorteile

- Wassergeführter Kessel auf Wärmetauscherregister; daher sehr hoher Wirkungsgrad und minimaler Brennstoffverbrauch.
- Geringe Stromaufnahme durch hocheffizientes, drehzahlreguliertes Radialgebläse
- Warmluftstrom ist von Feuerungssystem entkoppelt => sicheres System
- Doppelnutzung möglich, Anlage kann auch als wassergeführtes Heizsystem verwendet werden
- Kompakte Bauweise
- Frostsicher bis zu -20°C
- steckerfertig verdrahtet
- Heizung mit neuester Verbrennungstechnologie
- alle Hargassner Hackgut-Produktvorteile wie Stufenbrennerrost, Rezirkulation und vieles mehr
- Hohe Zuverlässigkeit
- Geringer Wartungsaufwand
- Befüllung: in Container oder Silo
- Die mobile Heizung ist sehr schnell einsatzbereit
- Fernüberwachung mit App-Lösung
- Betriebsstundenzähler/Leistungszähler für Verrechnung

- **Brennstoff:** Pellets oder Hackschnitzel
- **Leistung:** 120 kW, 150 kW, 170 kW, 200 kW, 220 kW





Eine Hargassner Power-Box 200 mit einem Hackgutlagermodul für 15 SRM beheizt einen Umlauftrockner für Mais und Getreide

Die Power-Box kommt überall da zum Einsatz, wo Warmluft benötigt wird:

- Trocknen von Heu, Mais, Getreide, Hackschnitzel
- Bauaustrocknungen
- beheizen von Lager- und Gewerbehallen
- Festzelte
- Event- und Zirkuszelte
- Gewächshäuser



Power-Box 120 mit Pelletsausführung zur Beheizung einer Lagerhalle



Mit dieser Power-Box wird ein Festzelt beheizt. Die Heizung ist in einem 10 Fuss Container, die Pellets sind in einem 8 Fuss Container.



Power-Box mit Pellets-Lager-Container auf der Baustelle installiert für die Bauaustrocknung.

HARGASSNER POWER-BOX

Technische Daten Power-Box

Technische Daten						
Typ Power-Box	Einheit	120	150	170	200	220
Nennwärmeleistung*	kW	120	149	166	199	216
Min. Wärmeleistung*	kW	36	44	49	59	59
Brennstoffwärmeleistung*	kW	127	157	176	210	229
Wirkungsgrad*	%	94,8	94,7	94,5	94,4	94,3
Luftdurchsatz Gebläse Bei einem Gegendruck von 1000Pa	mm	6.000	10.100	10.100	10.100	10.100
Luftdurchsatz Gebläse Freier Auslass, Ohne Gegendruck	m³/h	10.000	18.100	18.100	18.100	18.100
Pressung	PA	860	1.240	1.240	1.240	1.240
Max. Lufttemperatur	°C	85	85	85	85	85
Frostsicher	°C	-20°C (Wasser-Glykol-Gemisch)				
Brennstoff	Hackgut	B1 (EN ISO 17225 Klasse A1+A2), P16S-P31S, M10-35				
	Pellets	EN ISO 17225-2 Klasse A1				
Elektroanschluss	V	3x 400V	3x 400V	3x 400V	3x 400V	3x 400V
Elektrische Leistung Gebläse	kW	max. 2,6	max. 5,8	max. 5,8	max. 5,8	max. 5,8
Max. Absicherung	A	16	16	16	16	16
Luft- Auslassdurchmesser	mm	500	700	700	700	700
Kamin Abgasstutzen	mm	180	200	200	250	250
Höhe Kamin (steckbare Ausführung, vor Ort montierbar)	m	4,1	5	5	5	5
Gewicht	kg	~ 2.200	~ 3.000	~ 3.000	~ 3.300	~ 3.300
Container	Fuss	8*	10*	10*	10*	10*
Abmessungen (L x B x H)	m	2,4 x 2,2 x 2,3	3 x 2,4 x 2,6	3 x 2,4 x 2,6	3 x 2,4 x 2,6	3 x 2,4 x 2,6

* Angaben Kesselkennwerte für Hackgut

Hargassner Warmluftmodul WLM 120/220

Das Hargassner Warmluftmodul WLM kann auch als Stand-Alone Lösung für Heizanlagen in ortsfesten Heizräumen verwendet werden. Das Modul vereint den Wärmetauscher und das Gebläse mit Ansaug- und Abluftvorrichtung in einer kompakten Einheit für Leistungsgrößen bis zu 120 bzw. 220kW. Somit kann Ihr bestehendes oder neues Heizsystem perfekt mit einer effizienten Trocknungstechnik erweitert werden.

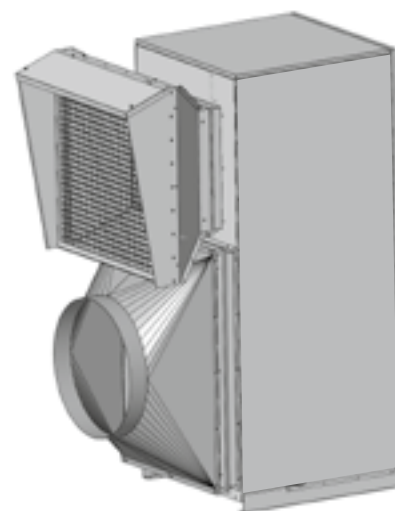

05/19/500 Druckfehler und technische Änderungen vorbehalten

ÖSTERREICH

Hargassner Ges mbH

Anton Hargassner Straße 1
A-4952 Weng
Tel. +43 (0) 77 23 / 52 74
Fax +43 (0) 77 23 / 52 74-5
office@hargassner.at
www.hargassner.at

DEUTSCHLAND

Hargassner Ges mbH

Heraklithstraße 10 a
D-84359 Simbach
Tel. +43 (0) 77 23 / 52 74
Fax +43 (0) 77 23 / 52 74-5

HARGASSNER
HEIZTECHNIK DER ZUKUNFT



Besuchen Sie uns
auf Facebook und Instagram!